

# MANUAL DE COMUNICAÇÃO VISUAL DO SERVIÇO ESPECIAL CONVENIADO LIGADO

## ÍNDICE

1.	Modelo Construtivo - Ducato - Lateral Direita .....	03
2.	Modelo Construtivo - Ducato - Lateral Esquerda .....	04
3.	Modelo Construtivo - Ducato - Lado Dianteiro .....	05
4.	Modelo Construtivo - Ducato - Lado Traseiro .....	06
5.	Modelo Construtivo - Ducato - Teto .....	07
6.	Modelo Construtivo - Sprinter - Lateral Direita .....	08
7.	Modelo Construtivo - Sprinter - Lateral Esquerda .....	09
8.	Modelo Construtivo - Sprinter - Lado Dianteiro .....	10
9.	Modelo Construtivo - Sprinter - Lado Traseiro .....	11
10.	Modelo Construtivo - Sprinter - Teto .....	12
11.	Modelo Construtivo - Master - Lateral Direita .....	13
12.	Modelo Construtivo - Master - Lateral Esquerda .....	14
13.	Modelo Construtivo - Master - Lado Dianteiro .....	15
14.	Modelo Construtivo - Master - Lado Traseiro .....	16
15.	Modelo Construtivo - Master - Teto .....	17
16.	Tabela Cromática .....	18
17.	Usos incorretos dos adesivos .....	19
18.	Primeira janela atrás do motorista .....	20
19.	Disque-Denúncia Interno .....	21
20.	Instruções para fixação da cadeira de rodas .....	22
21.	Uniformes .....	23
22.	Identificação Funcional .....	28
23.	Controle de Versões .....	30

## 1. Modelo Construtivo - Ducato - Lateral Direita

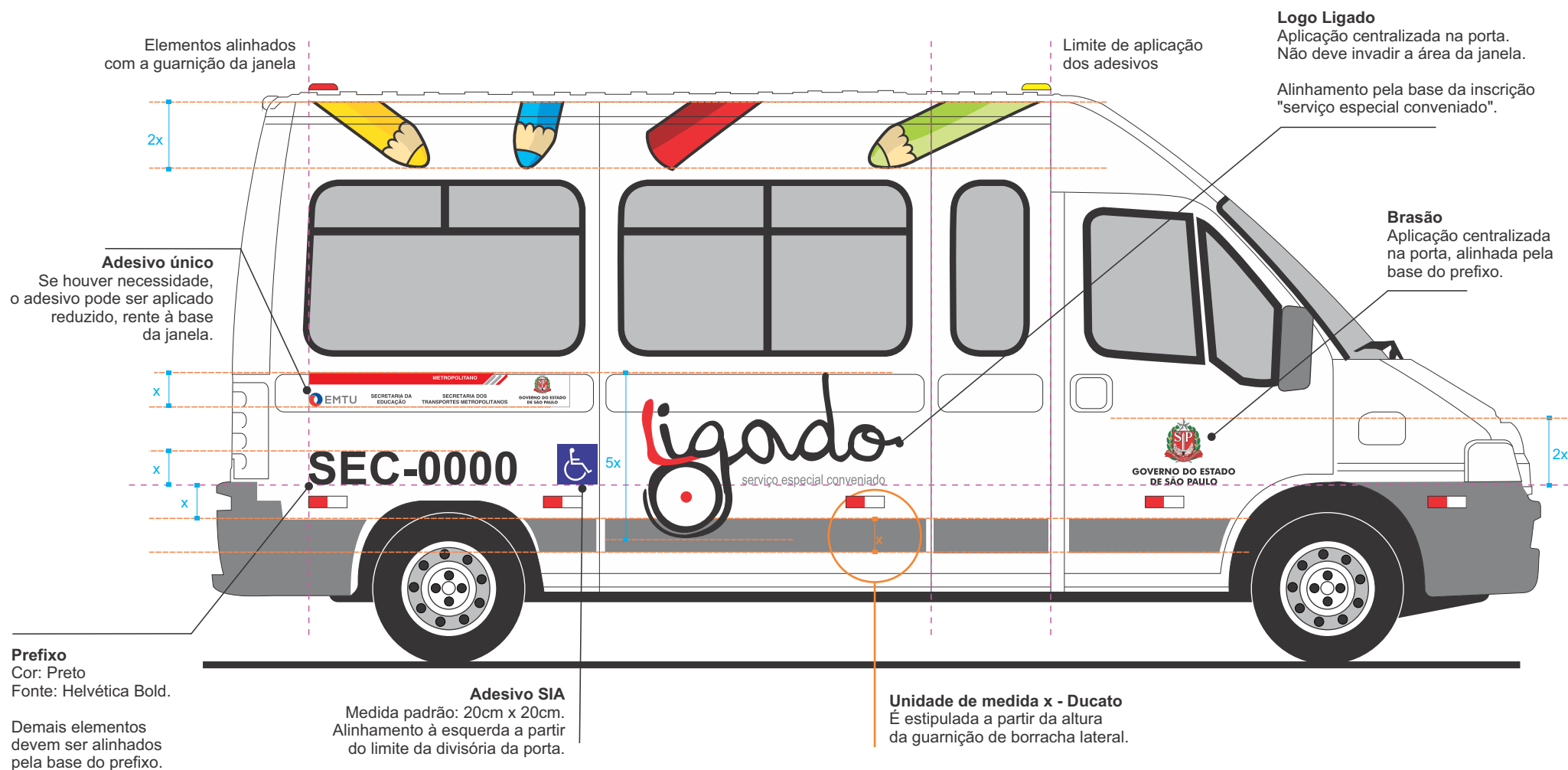

Nota: Poderão ser feitas adequações, dependendo das características físicas do veículo.

**2. Modelo Construtivo - Ducato - Lateral Esquerda**



Nota: Poderão ser feitas adequações, dependendo das características físicas do veículo.

**3. Modelo Construtivo - Ducato - Lado Dianteiro**

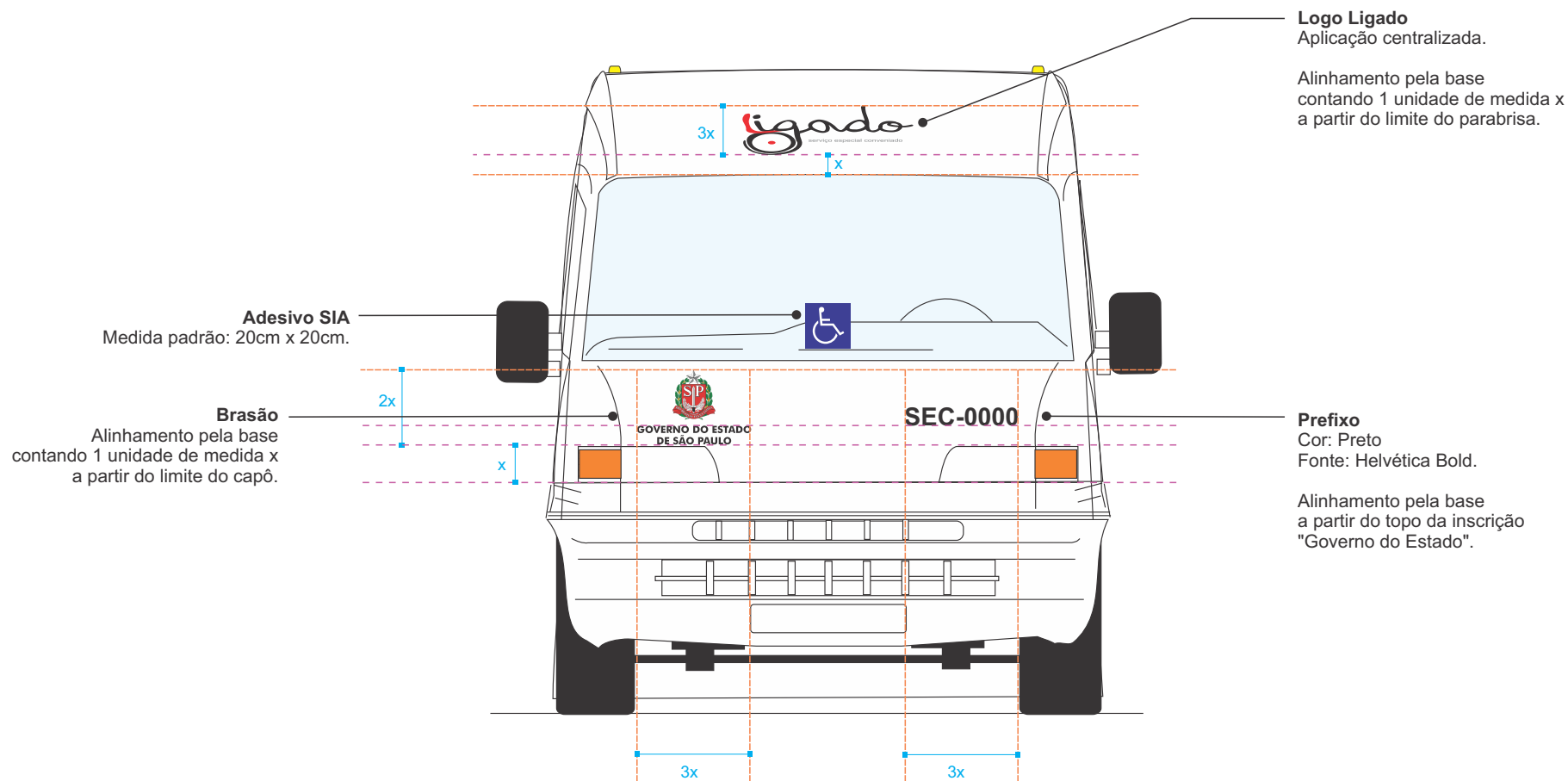

Nota: Poderão ser feitas adequações, dependendo das características físicas do veículo.

#### 4. Modelo Construtivo - Ducato - Lado Traseiro

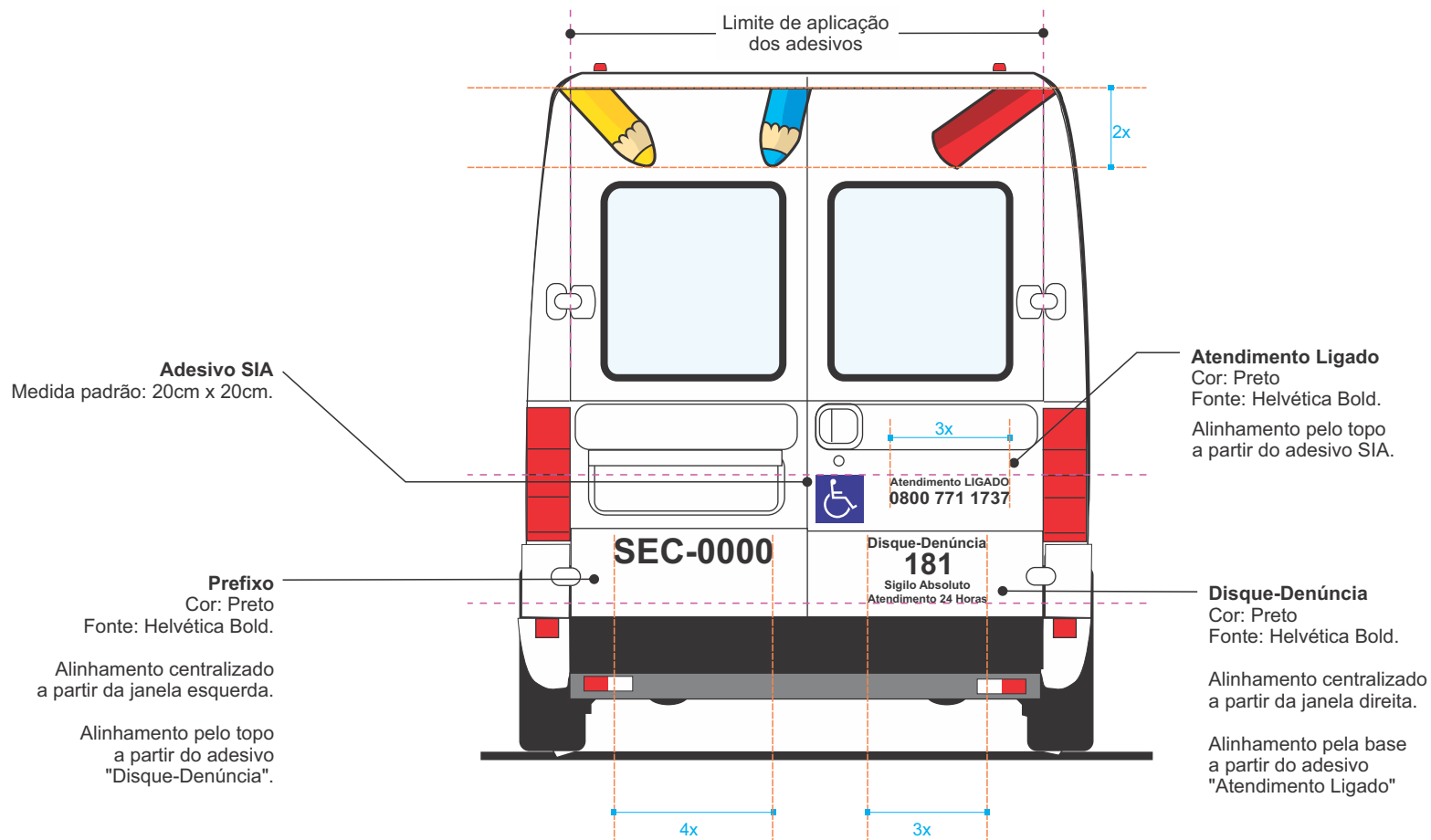

Nota: Poderão ser feitas adequações, dependendo das características físicas do veículo.

## 5. Modelo Construtivo - Ducato - Teto

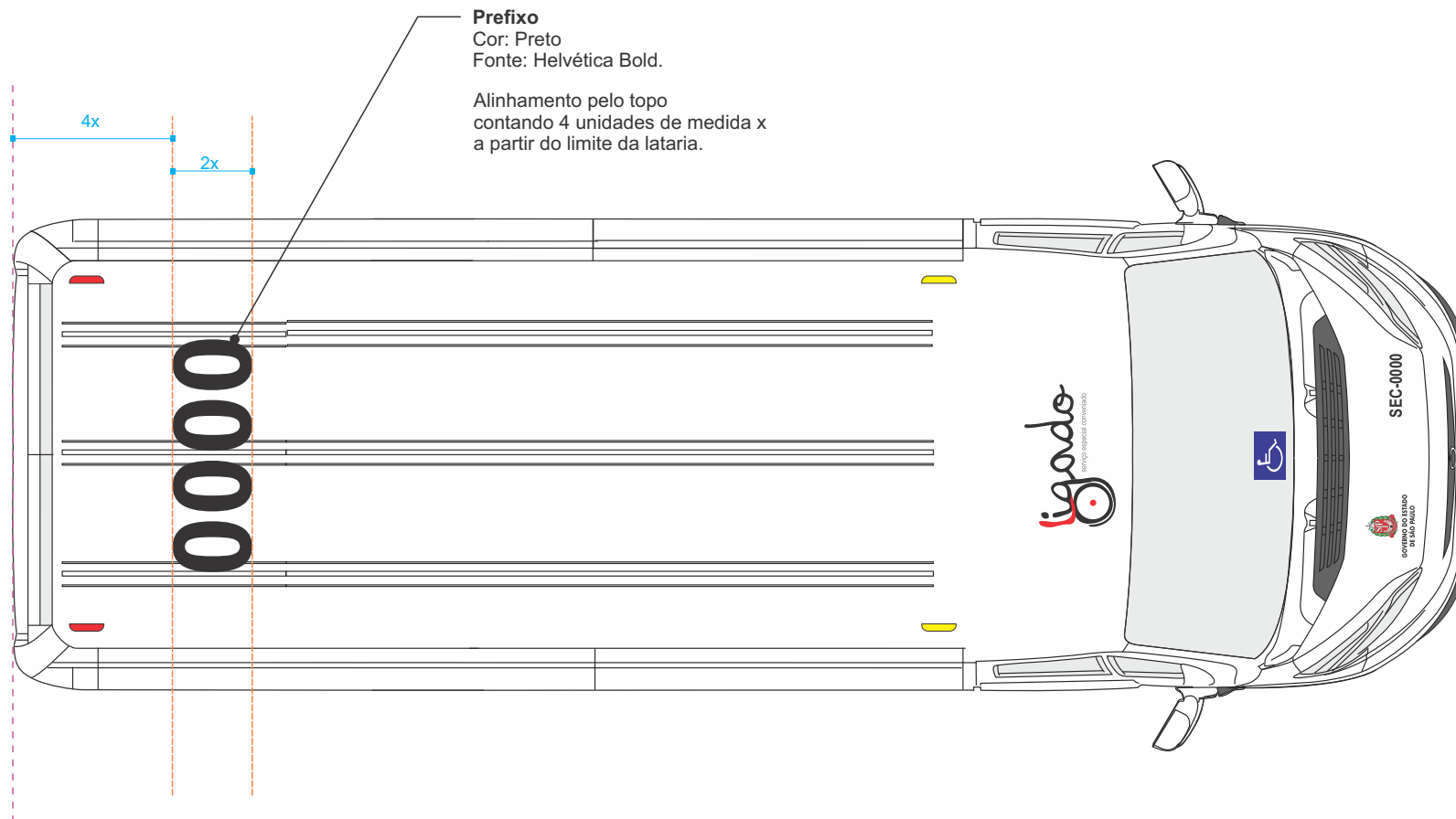

Nota: Poderão ser feitas adequações, dependendo das características físicas do veículo.

## 6. Modelo Construtivo - Sprinter - Lateral Direita

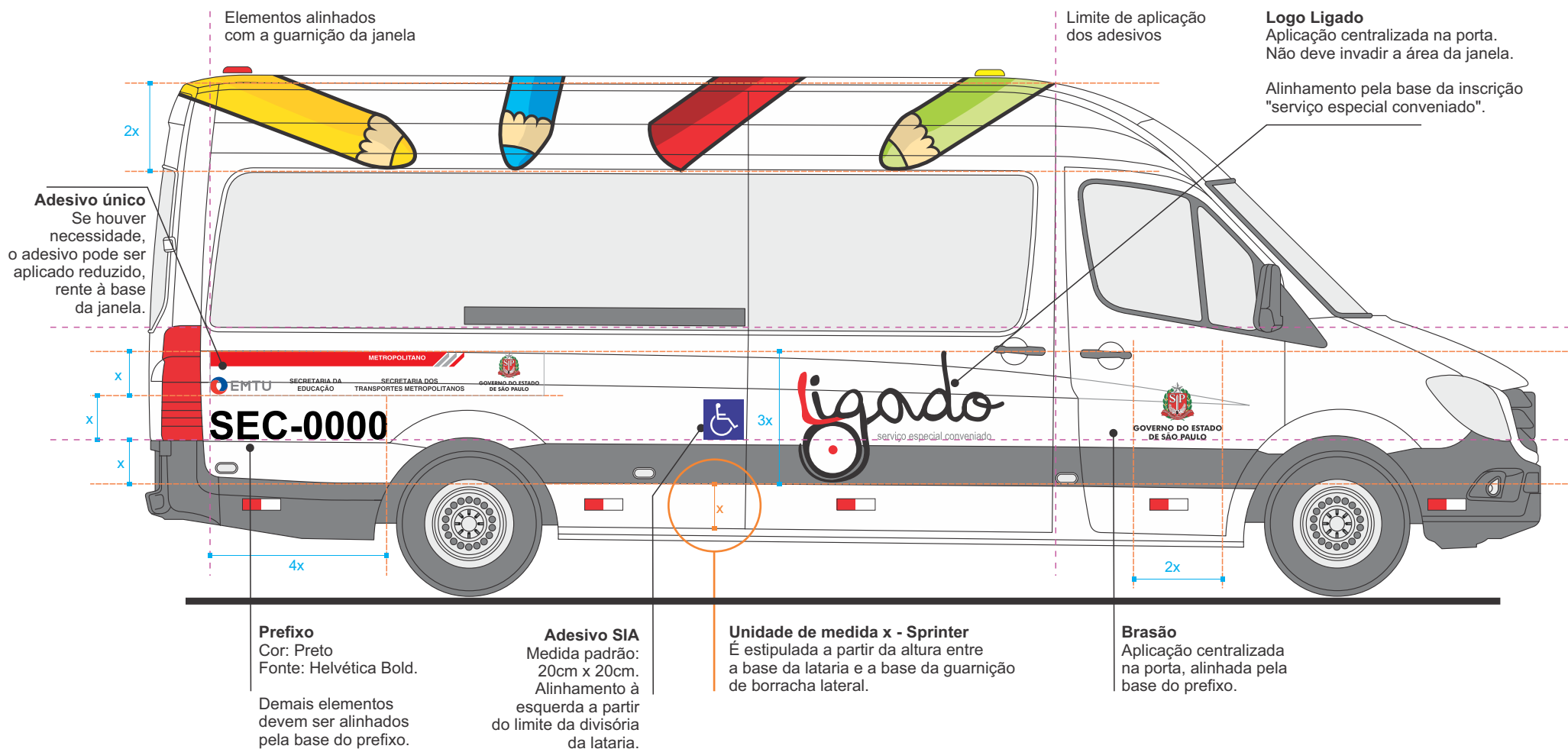

Nota: Poderão ser feitas adequações, dependendo das características físicas do veículo.



## 7 . Modelo Construtivo - Sprinter - Lateral Esquerda

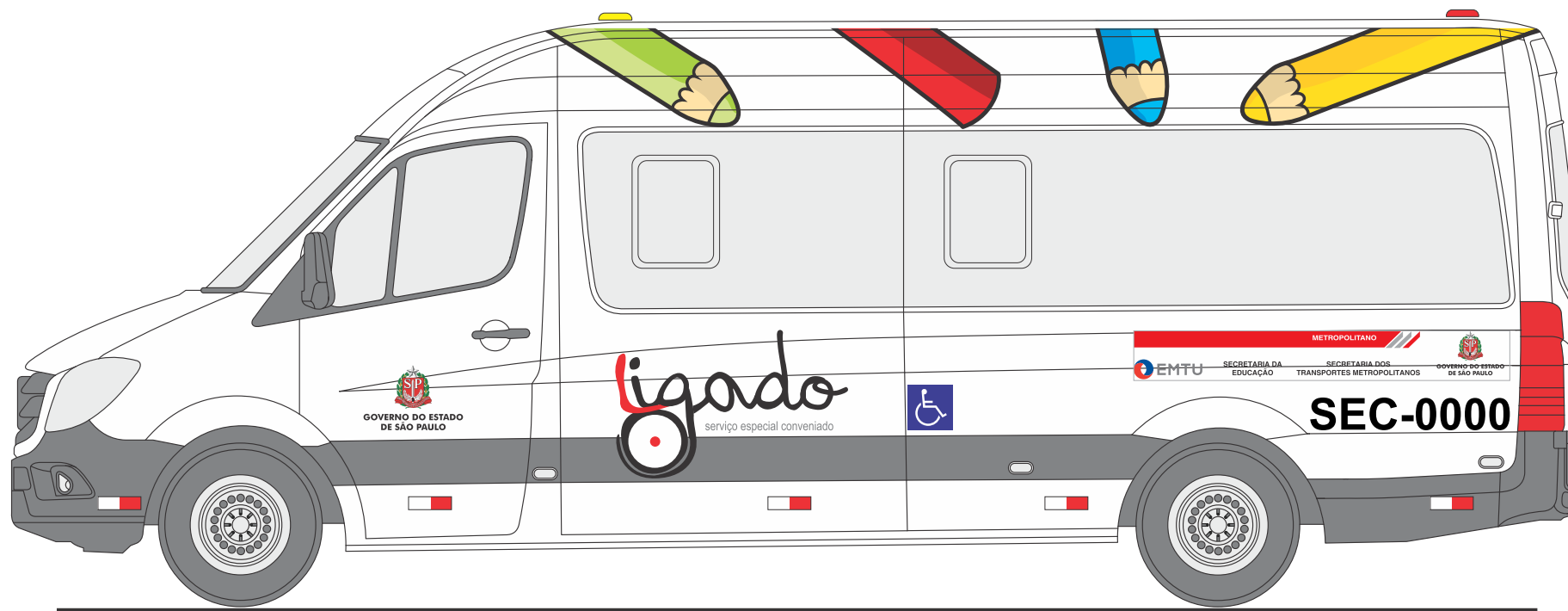

Nota: Poderão ser feitas adequações, dependendo das características físicas do veículo.

**8. Modelo Construtivo - Sprinter - Lado Dianteiro**

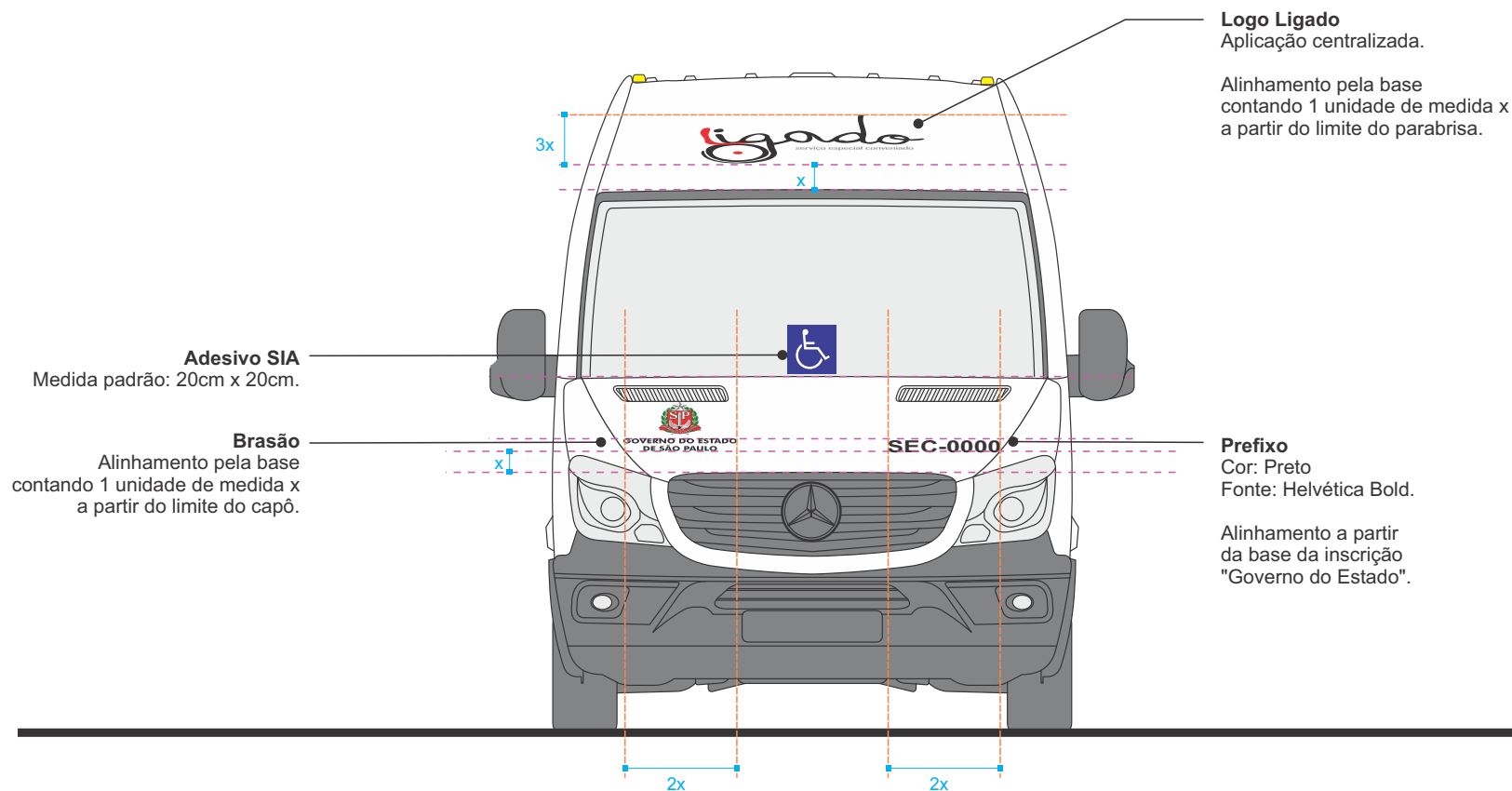

Nota: Poderão ser feitas adequações, dependendo das características físicas do veículo.

## 9. Modelo Construtivo - Sprinter - Lado Traseiro

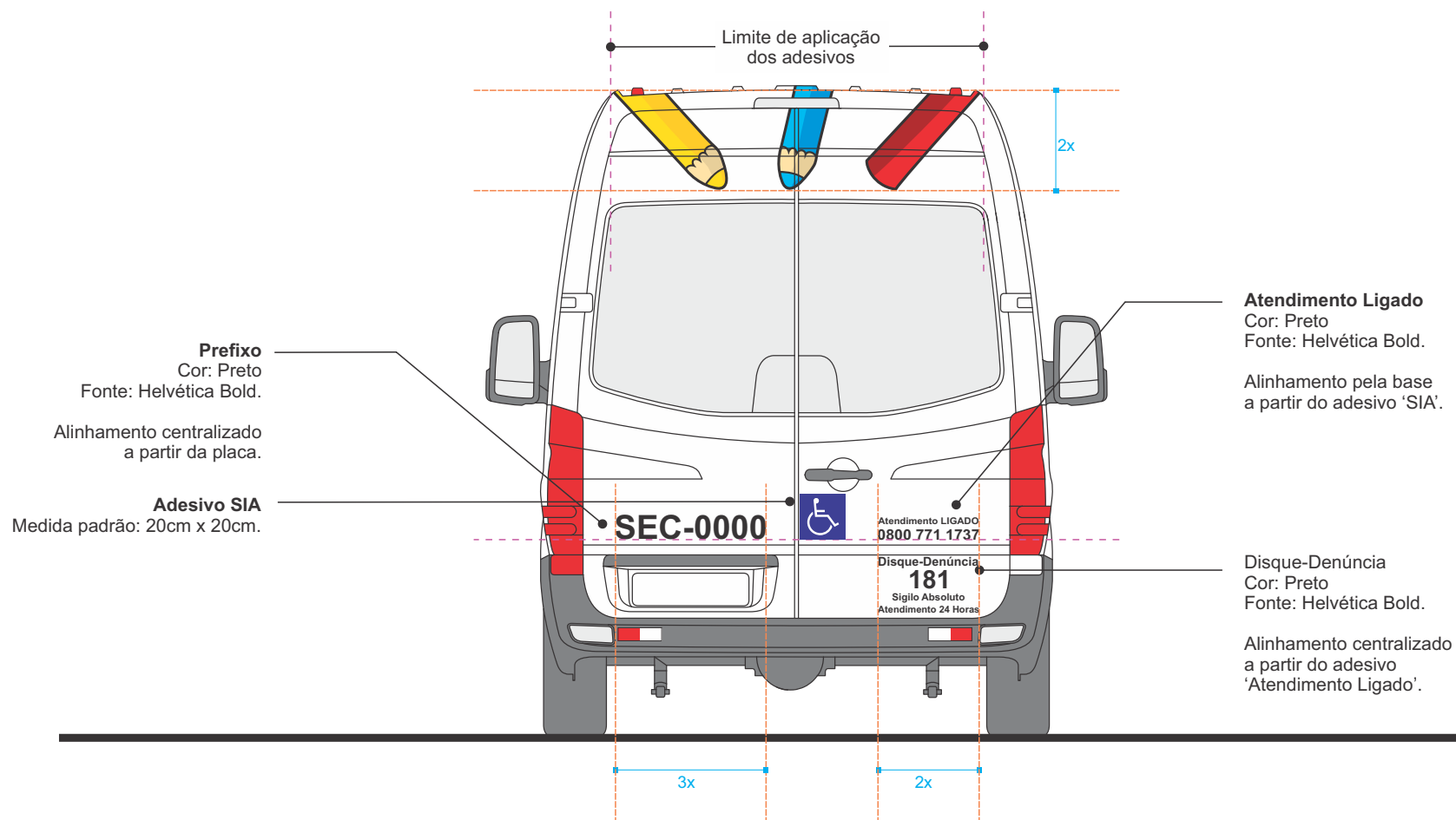

Nota: Poderão ser feitas adequações, dependendo das características físicas do veículo.

## 10. Modelo Construtivo - Sprinter - Teto

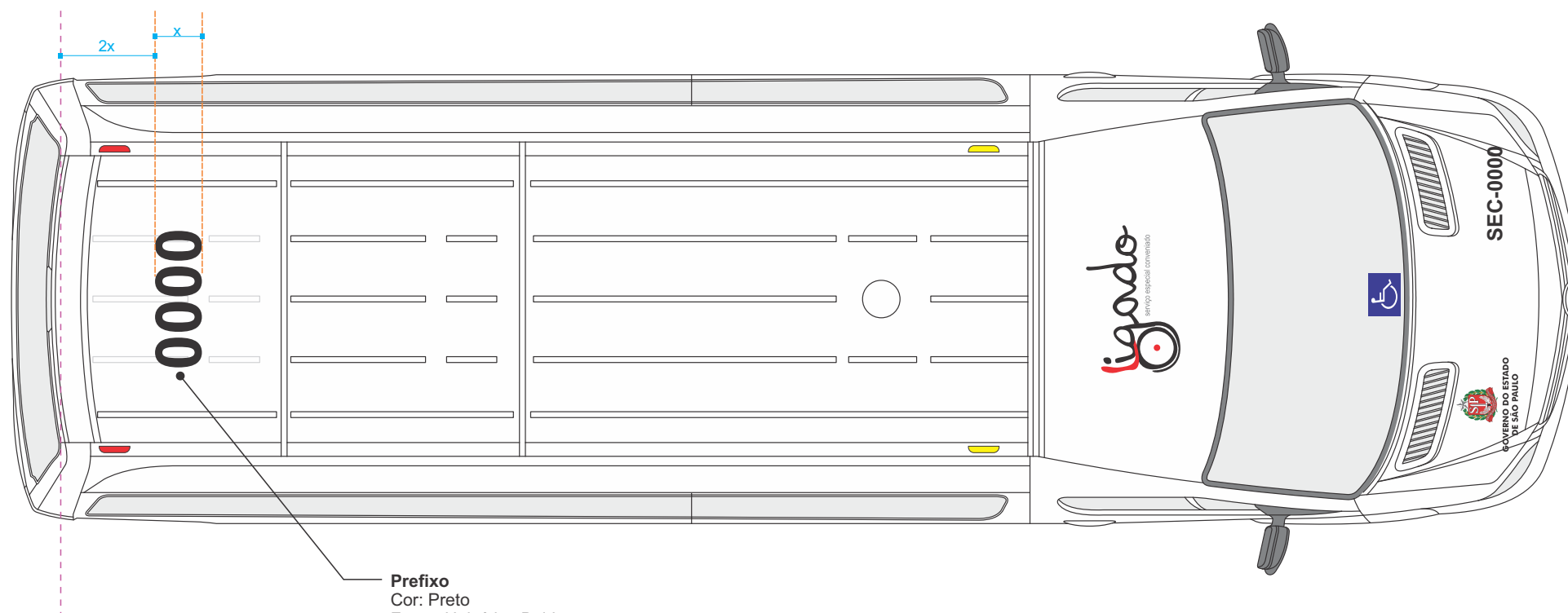

**Prefixo**  
 Cor: Preto  
 Fonte: Helvética Bold.

Alinhamento pelo topo  
 contando 2 unidades de medida x  
 a partir do limite da lataria.

Nota: Poderão ser feitas adequações, dependendo das características físicas do veículo.

### 11. Modelo Construtivo - Master - Lateral Direita

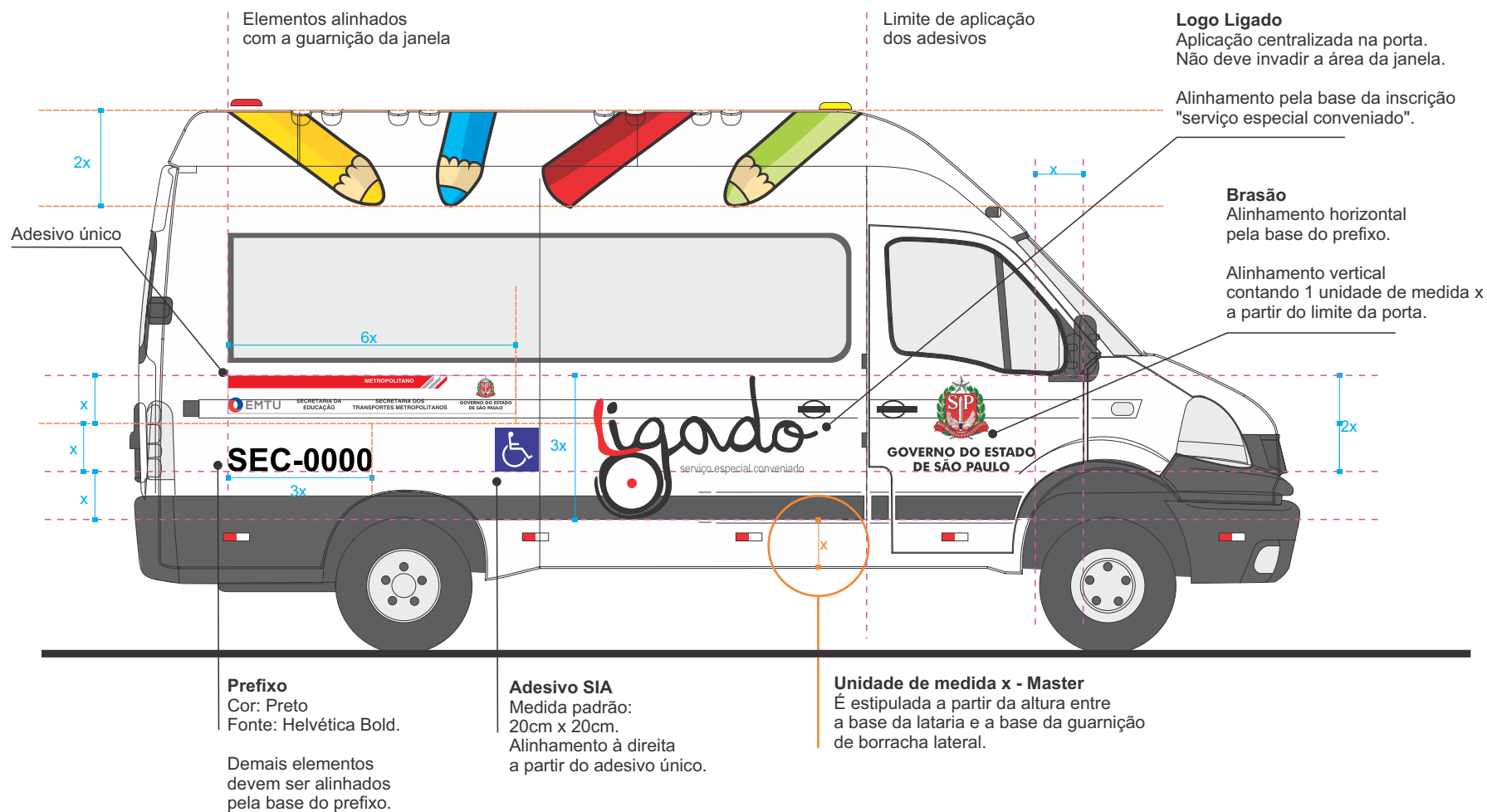

Nota: Poderão ser feitas adequações, dependendo das características físicas do veículo.  
Adesivo unico alinhado com a borracha da janela se tiver trilho da porta

## 12. Modelo Construtivo - Master - Lateral Esquerda



Nota: Poderão ser feitas adequações, dependendo das características físicas do veículo.

**13. Modelo Construtivo - Master - Lado Dianteiro**

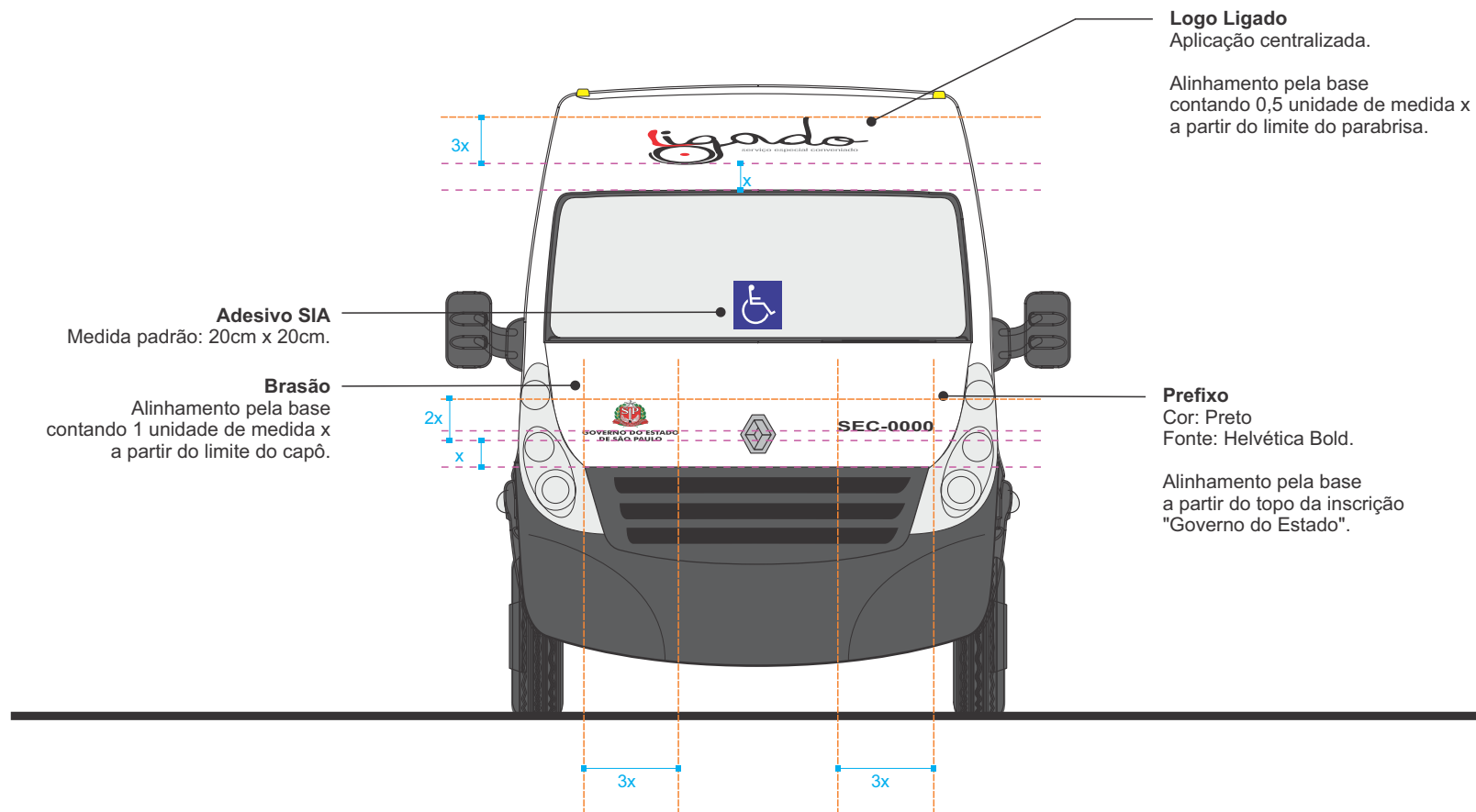

Nota: Poderão ser feitas adequações, dependendo das características físicas do veículo.

14. Modelo Construtivo - Master - Lado Traseiro

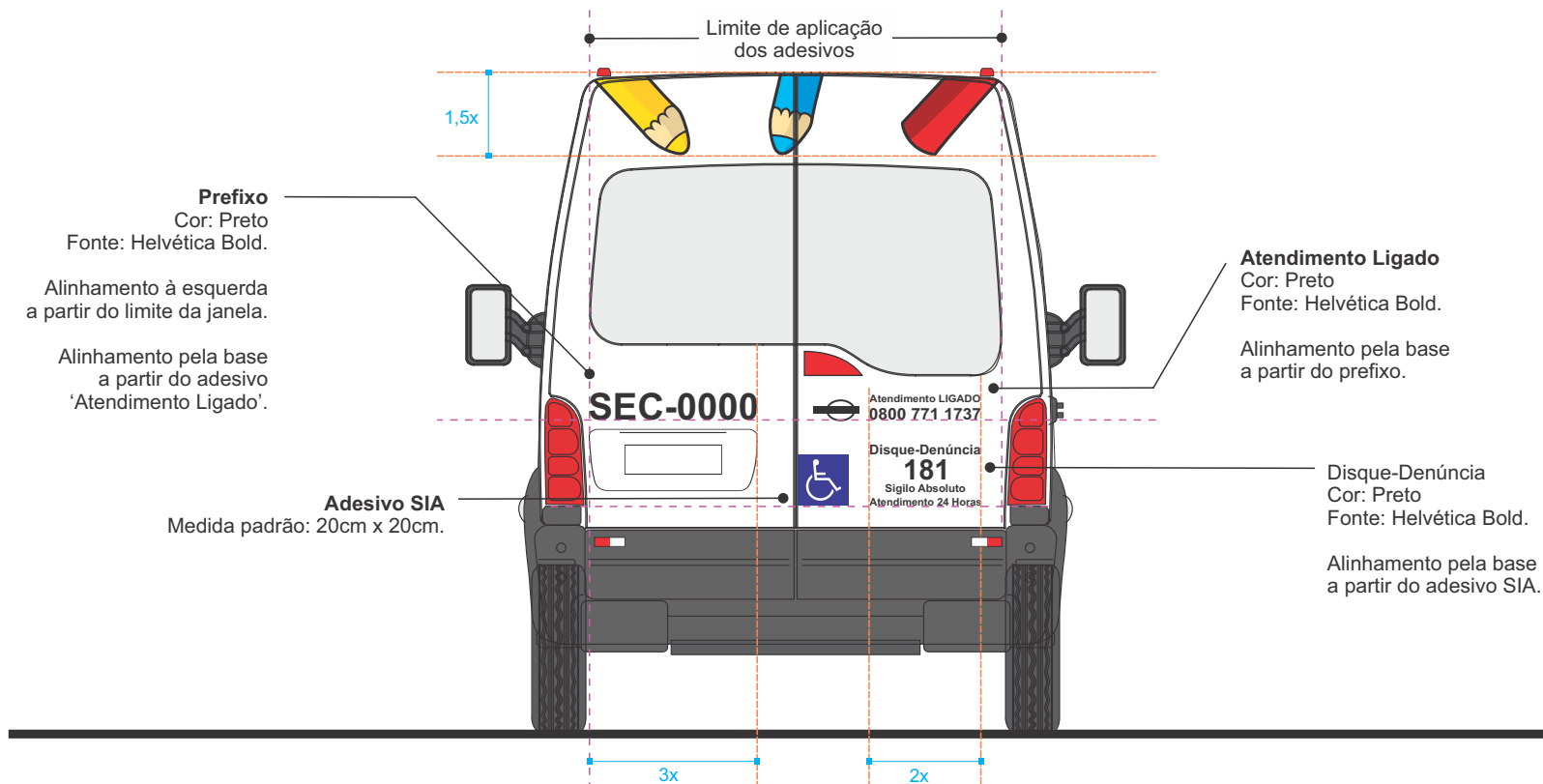

Nota: Poderão ser feitas adequações, dependendo das características físicas do veículo.

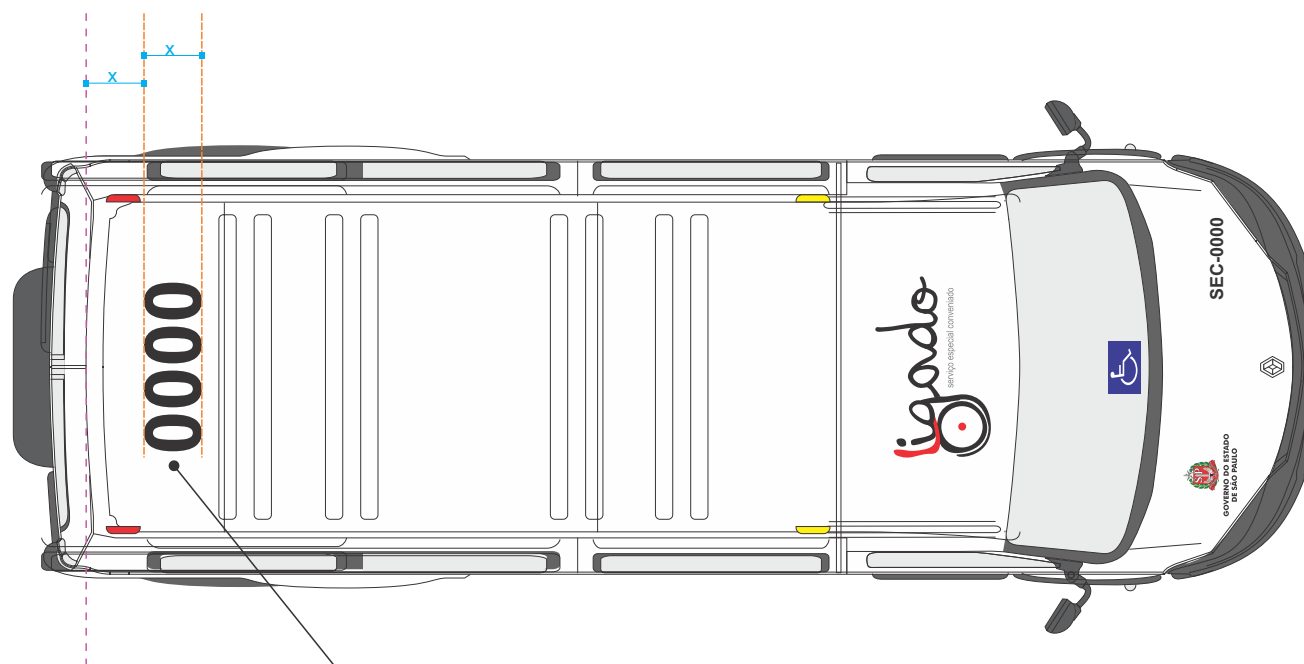

## 15. Modelo Construtivo - Master - Teto

**Prefixo**

Cor: Preto



Fonte: Helvética Bold.

Alinhamento pelo topo  
contando 1 unidade de medida x  
a partir do limite da lataria.

Nota: Poderão ser feitas adequações, dependendo das características físicas do veículo.

16. Tabela Cromática





-  M 100 Y 100
-  K 100
-  K 60



-  C 100 M 100





-  M 100 Y 100
-  K 40



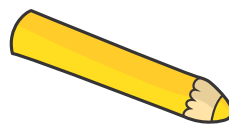

-  C 100 M 80
-  M 100 Y 90
-  K 50



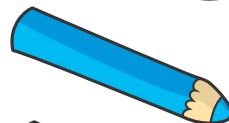

-  M 20 Y 100
-  M 10 Y 100







-  C 100 M 20
-  C 80

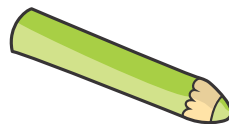



-  M 100 Y 100 K 30
-  M 100 Y 100



-  C 40 Y 100
-  C 20 Y 60

-  M 20 Y 40 K 10
-  M 10 Y 40

-  M 20 Y 40 K 10
-  M 10 Y 40

-  M 20 Y 40 K 10
-  M 10 Y 40





-  M 20 Y 40 K 10
-  M 10 Y 40

-  K 100

-  K 100

-  K 100



-  M 22 Y 100
-  M 100 Y 100
-  K 100
-  K 40
-  C 86 M 18 Y 100 K 4

### 17. Usos incorretos dos adesivos

Para evitar distorções, **todos os adesivos devem ser ampliados ou reduzidos de forma proporcional**, não sendo permitido o dimensionamento da altura ou largura de forma isolada.

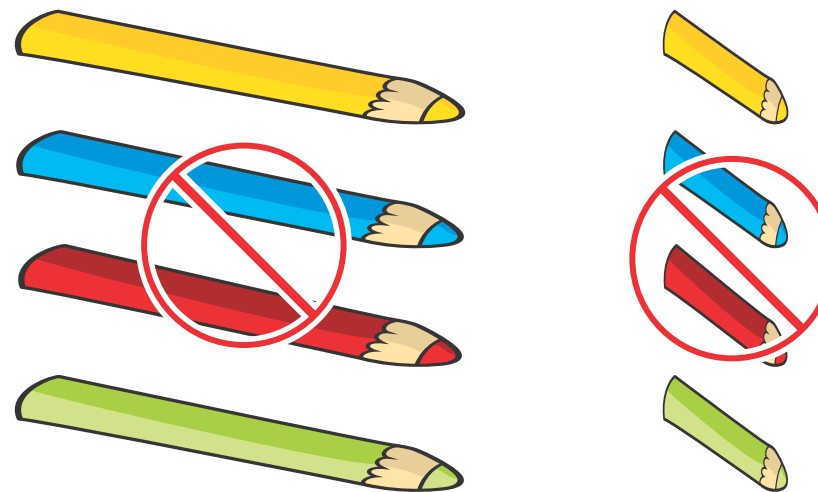
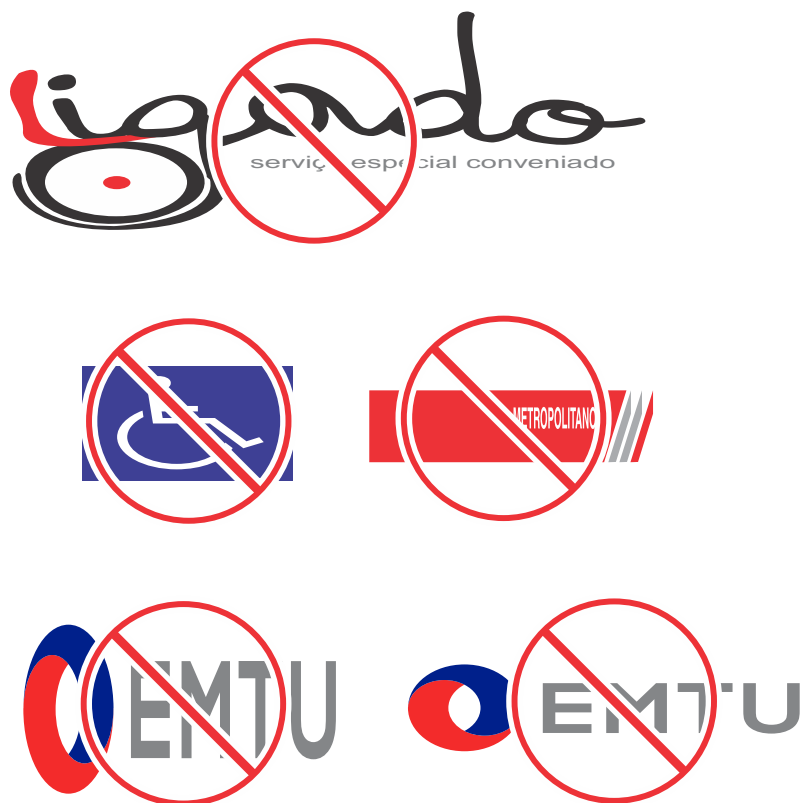

18. Primeira janela atrás do motorista, de frente para a porta lateral corrediça

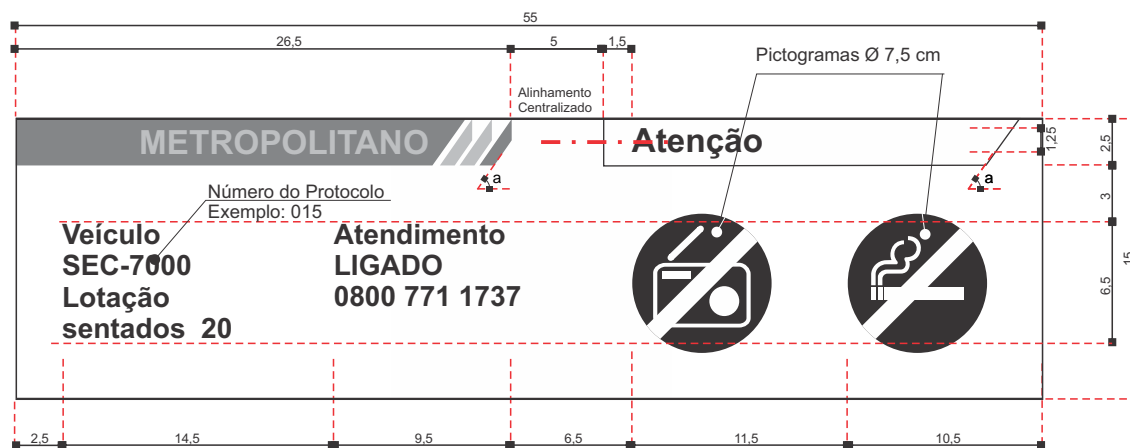

Painel Frontal/Pára-Brisa - Superior - Canto Lado Direito - Diagramação

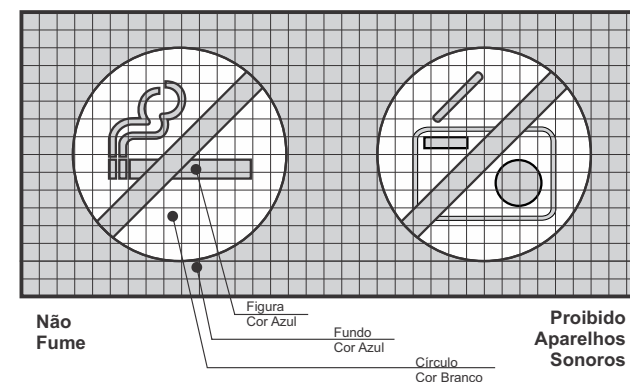

Painel Frontal/Pára-Brisa - Superior - Canto Lado Direito - Cores

Notas:

1. Não deverão existir fios de contorno ou arremate separando as cores.
2. As medidas estão dadas em centímetros.

**19. Disque-Denúncia Interno**



**Disque-Denúncia - Diagramação**



**Disque-Denúncia - Cores**

Marca "Metropolitano"  
cores Vermelho e Prata  
fonte Helvética Bold

Fundo cor Azul  
texto cor Branco  
fonte Helvética Bold

**Notas:**

1. Não deverão existir fios de contorno ou arremate separando as cores.
2. As medidas estão dadas em centímetros.

## 20. Instruções para fixação da cadeira de rodas



As características do adesivo devem ser conforme a seguir:

- altura das letras: 6,3 mm e 12 mm;
- fonte: arial;
- cor do texto: preto (Pantone Black C);
- fundo dos pictogramas: azul-escuro (Pantone 293 C);
- cor dos pictogramas: branco;
- cor do fundo: branco;
- linhas de contorno: preto (Pantone Black C).

NOTA Admite-se redução de até 40% nas dimensões do adesivo em casos de impedimentos técnicos ou construtivos.

### Notas:

- Não deverão existir fios de contorno ou arremate separando as cores.
- As medidas estão dadas em milímetros.

## 21. Uniformes

### Camisa Masculina ou Feminina

Camisa pólo, manga curta, confeccionada em tecido Piquet com composição do tecido 50% algodão e 50% poliéster, cor cinza claro, gola pólo, sendo gola e punhos azul marinho, 03 (três) botões transparentes e bolso no lado esquerdo do peito. No centro do bolso deverá ter aplicação do Logotipo bordado ou em silk screen.

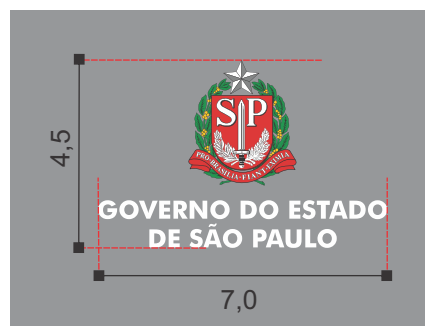
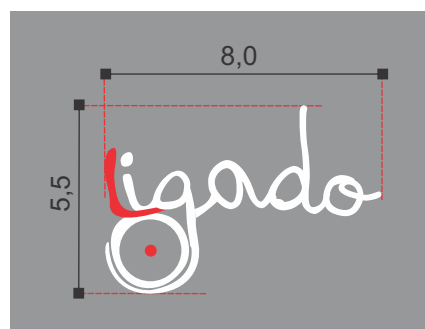

#### Notas:

1. As medidas estão dadas em centímetros.
2. Poderão ser feitas adequações, dependendo das medidas do bolso.

## 21. Uniformes

### Camiseta Masculina e Feminina

Camiseta em algodão, gola careca, mantendo a cor padrão e logotipo do lado esquerdo

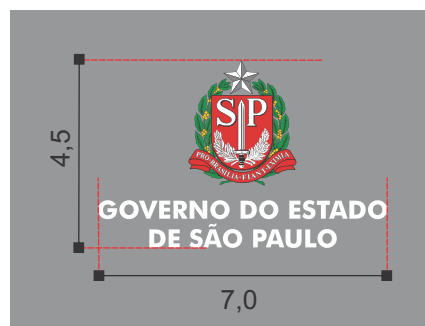
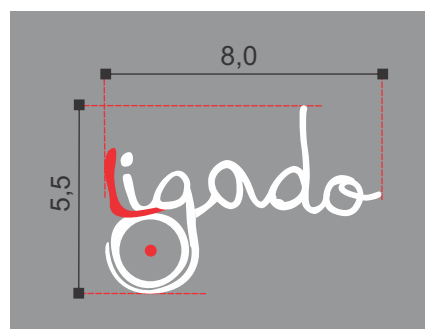

#### Notas:

1. As medidas estão dadas em centímetros.
2. Poderão ser feitas adequações, dependendo das medidas do bolso.



**21. Uniformes****Calça Social Masculina**

Calça semi-bag, com seis passantes na cintura, pregas frontais, dois bolsos dianteiros tipo faca, bolsos traseiros embutidos, com cós, zíper e botão. Tecidos: Polibrim Light (Santista), cor azul marinho, composição 67% algodão + 33% poliéster, peso 185 g/m<sup>2</sup>; Oxford Attivitá (Santista), cor azul marinho, composição 100% poliéster, peso 190 g/m<sup>2</sup>; ou similares;

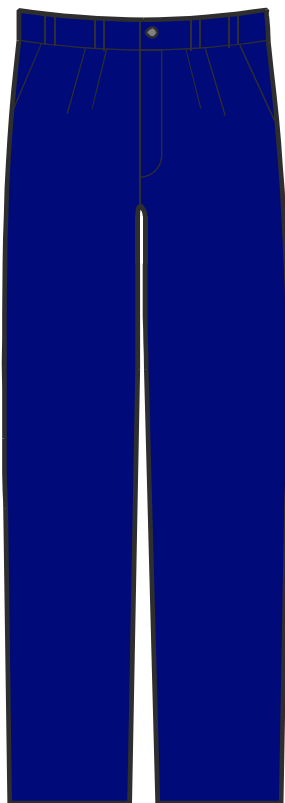
**Calça Social Feminina**

Calça com cós, zíper e botão, sem bolsos. Tecidos: Polibrim Light (Santista), cor azul marinho, composição 67% algodão + 33% poliéster, peso 185 g/m<sup>2</sup>; Oxford Attivitá (Santista), cor azul marinho, composição 100% poliéster, peso 190 g/m<sup>2</sup>; ou similares;

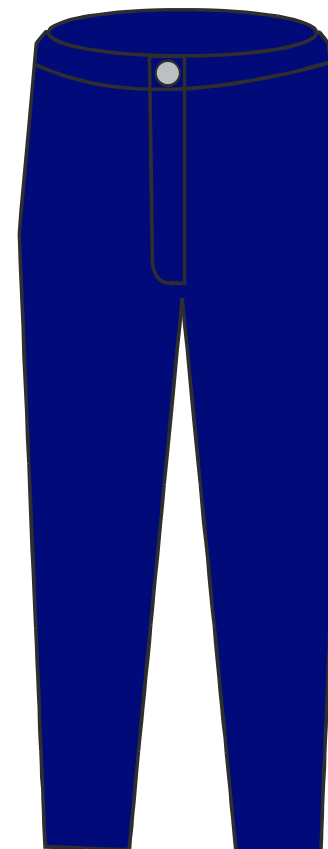

Notas:

1. As medidas estão dadas em centímetros.
2. Poderão ser feitas adequações, dependendo das medidas do bolso.

## 21. Uniformes

### Bermuda Masculina e Feminina

Dois bolsos frontais (altura do joelho) cor azul, com logotipo do “LIGADO” na perna esquerda;



#### Notas:

1. As medidas estão dadas em centímetros.
2. Poderão ser feitas adequações, dependendo das medidas do bolso.

## 21. Uniformes

### Blusa para frio em moletom

Punhos, cós e gola "V", fechado ou com abertura frontal com zíper ou botões, em punho de malha, aplicação do logotipo em silk screen ou bordado do lado esquerdo. Tecido: moletom felpado em cinza mescla escuro (Algobom), ref. 10, 60% poliéster + 40% viscose, peso 5 kg/m; ou similares;

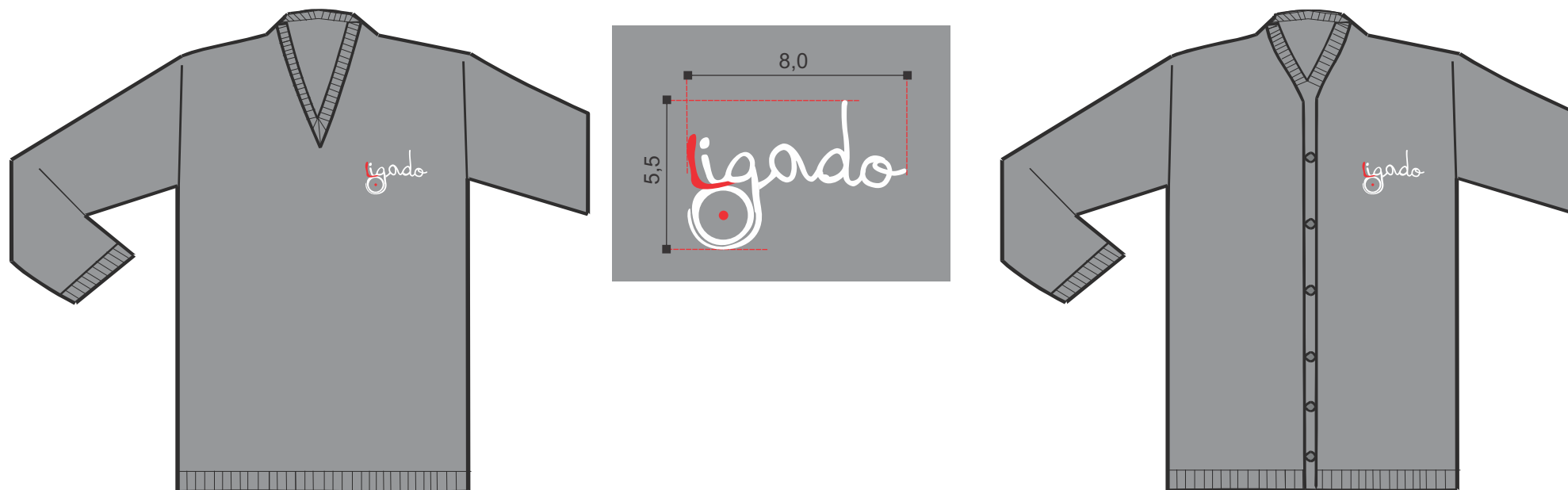

#### Notas:

1. As medidas estão dadas em centímetros.
2. Poderão ser feitas adequações, dependendo das medidas do bolso.

## 22. Identificação Funcional

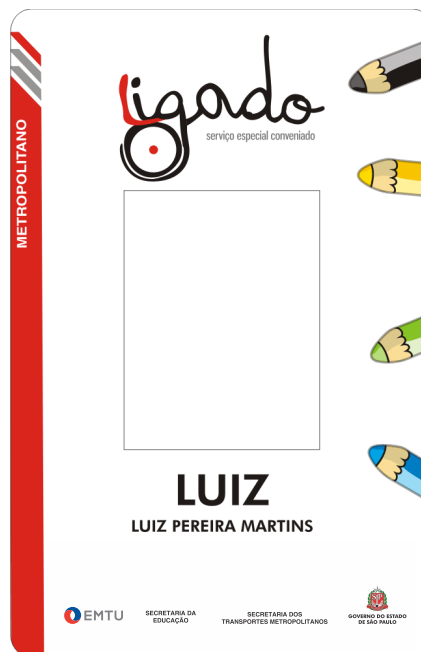

**23. Controle de Versões**

<b>Versão</b>	<b>Data</b>	<b>Página</b>	<b>Motivo</b>
01	27/10/2009	-	Versão inicial.
02	07/01/2010	04, 05, 07, 08, 09, 11, 12 e 18	Alteração do logotipo da EMTU.
		07, 11, 13 e 14	Alteração no telefone de atendimento de EMTU: 0800 724 0555 para LIGADO: 0800 771 1737
03	09/04/2013	08 e 13	Alteração do logotipo do Governo do Estado Inclusão de identificação numérica no teto dos veículos
04	19/11/2015	14 a 18	Inclusão de modelo Sprinter
05	04/07/2016	03 a 11	Substituição da Resolução STM 19 pela Resolução STM 95.
06	11/01/2017	11	Substituição do Anexo I da Resolução STM 95/2011 pelo da Resolução 63/2014.
		14,15,19 20,24,25	Inclusão de adesivos frontais e traseiros referentes ao convênio com a Secretaria da Educação do Estado
07	17/09/2021	03 a 17	Alteração no sistema de medidas para aplicação dos adesivos.
08	21/09/2023	21	Inclusão do item 'instruções para fixação da cadeira de rodas'

**23. Controle de Versões**

<b>Versão</b>	<b>Data</b>	<b>Página</b>	<b>Motivo</b>
09	21/09/2023	19	Inclusão do item 'usos incorretos dos adesivos'
09	21/09/2023	24 - 27	Inclusão de novos modelos de uniformes